

6 5 4 3 2 1

D

C

B

A

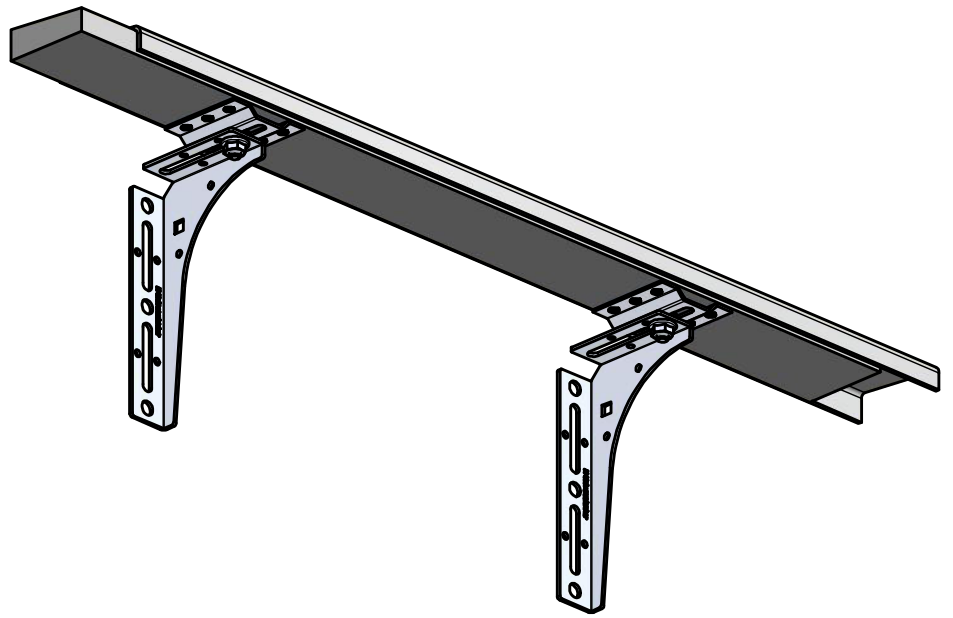
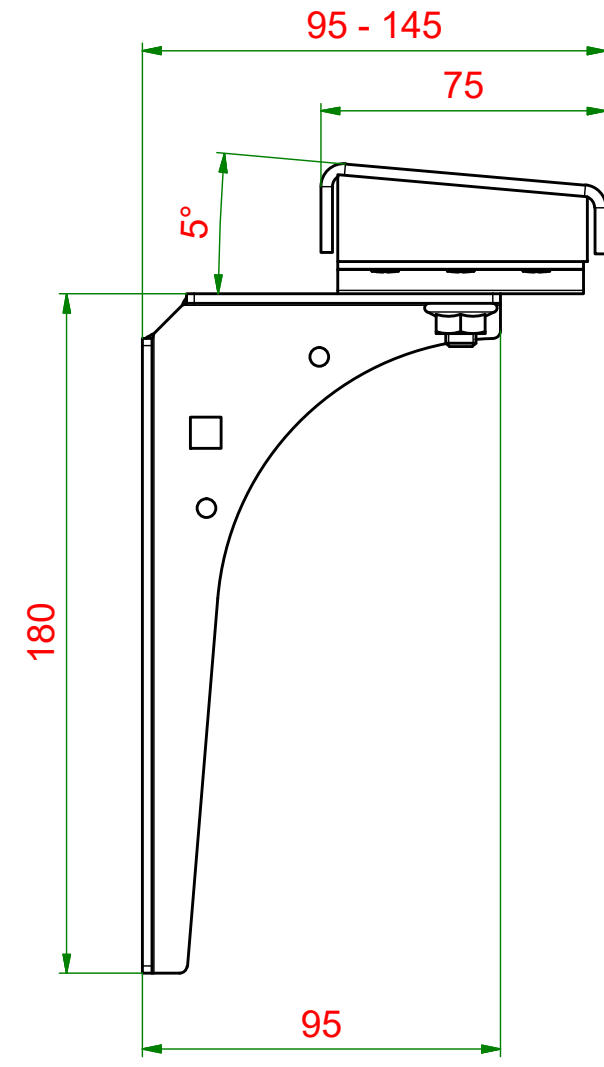
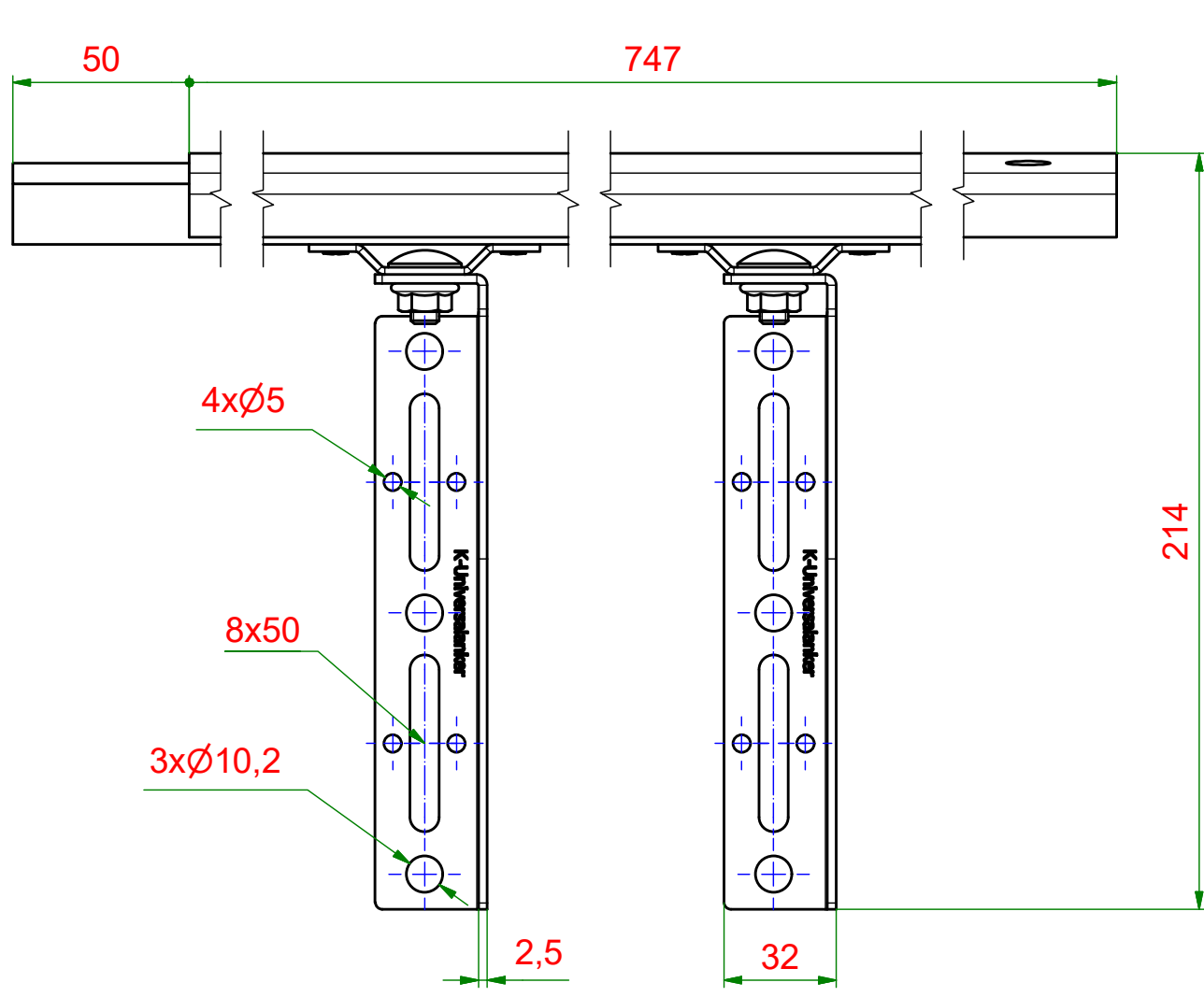

**KNELSEN**  
Entwicklung und Herstellung

**Knelsen GmbH**  
Am Schlinge 26  
33154 Salzkotten  
Tel.: 05258 / 93766-95  
Fax: 05258 / 93766-97  
www.knelsen.de  
info@knelsen.de

	Datum	Name
	Erstellt	20.01.2023
Genehmigt		
Allgemeintoleranzen nach ISO 2768-m		
Schutzvermerk nach DIN ISO 16016 beachten		

Material: verzinkter Stahl	
Maßstab: 1 : 2	Masse: 1.89 kg
Titel, Beschreibung	
T-SFBH-begehrbar 165-200	
Thermo-Steinfensterbankhalter begehrbar	
Bauteilnummer / Zeichnungsnummer	Blatt 1
405321	
Revision: 2	A3

6 5 4 3 2 1