

6

5

4

3

2

1

D

C

B

A

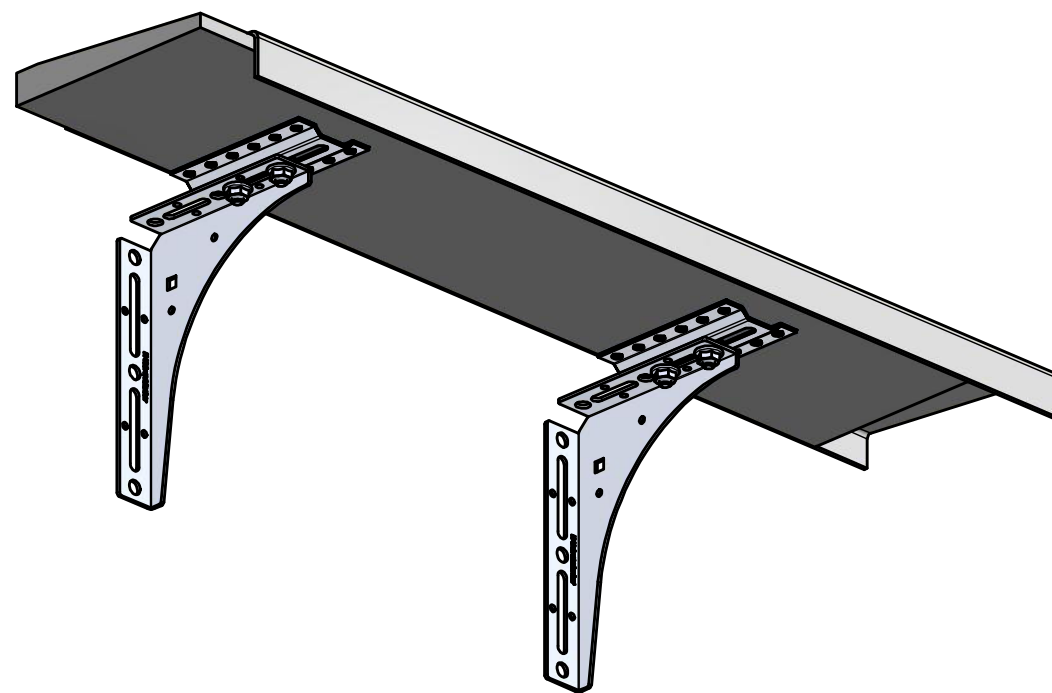
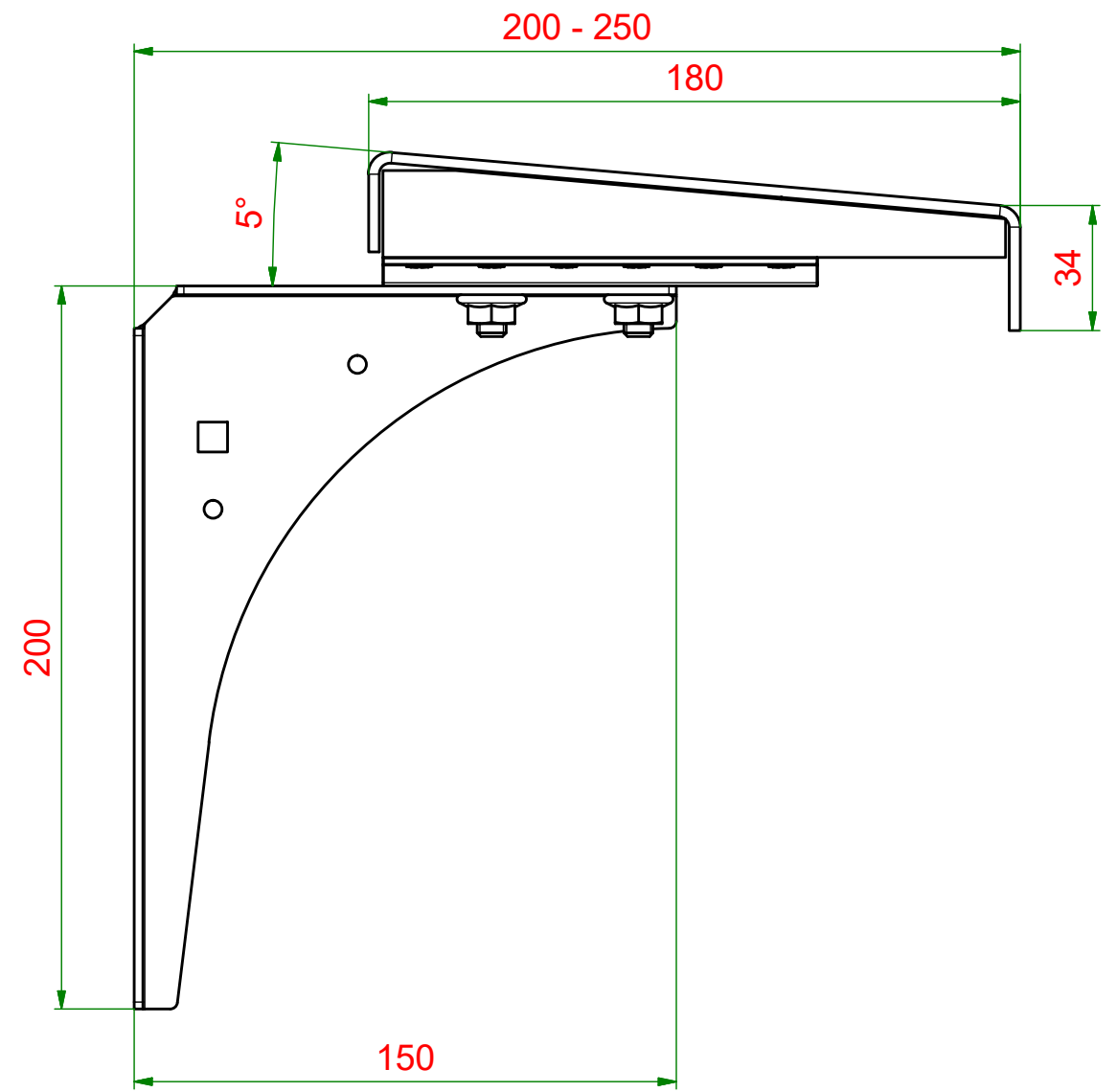
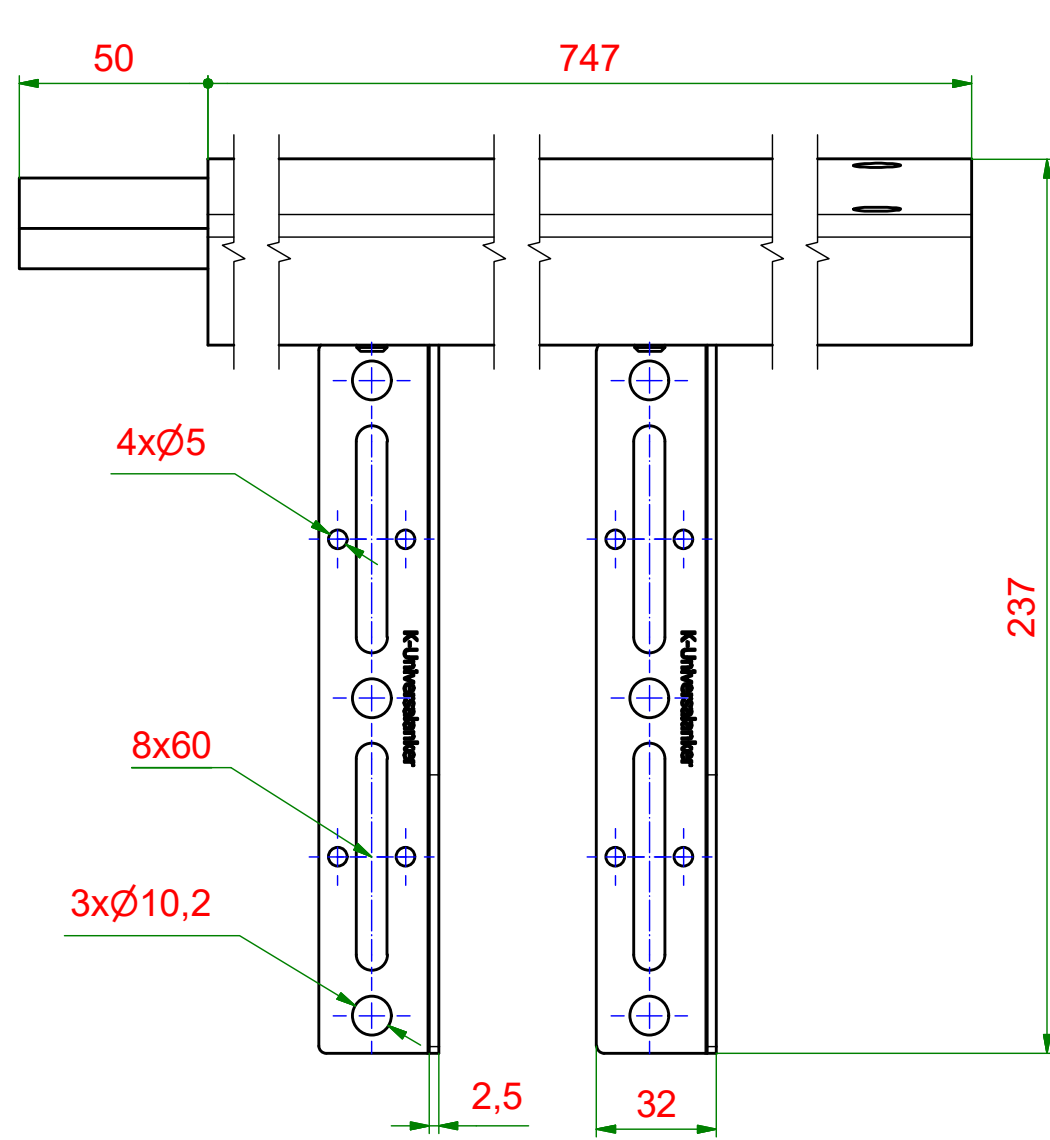

KNELSEN
Entwicklung und Herstellung

Knelsen GmbH
Am Schlinge 26
33154 Salzkotten
Tel.: 05258 / 93766-95
Fax: 05258 / 93766-97
www.knelsen.de
info@knelsen.de

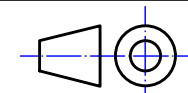

	Datum	Name
Erstellt	23.01.2023	R.Heiermeier
Genehmigt		

Allgemeintoleranzen nach
ISO 2768-m

Schutzvermerk nach
DIN ISO 16016 beachten

Material: verzinkter Stahl
Maßstab: 1 : 2 | Masse: 3.89 kg

Titel, Beschreibung
T-AFBH34-begehbar-180 200-250
Thermo-Alufensterbankhalter begehbar

Bauteilnummer / Zeichnungsnummer
40531203

Revision: 2

Blatt
1

A3

6

5

4

3

2

1

D

C

B

A